

EAGLE™ Single/Double

Круглый потолочный дисковый диффузор для подвешного монтажа

EAGLE
Single/Double



Основные данные

- ▶ Двух вариантов: одинарный (S), с дисками в нижней панели и сдвоенный (D), повышенной производительности, с дисками в нижней и верхней панелях
- ▶ Успешно применяется для постоянного или переменного расходов воздуха
- ▶ Для эффективного (с большой Δt) охлаждения и обогрева
- ▶ Возможность одновременного горизонтального и вертикального распределения воздуха
- ▶ 100% регулировка распределения воздуха поворотными дисками
- ▶ Может использоваться со статической камерой давления ALS
- ▶ Производится в разной цветовой гамме
- ▶ Имеется в гальванизированном исполнении
- ▶ Включен в базы данных MagiCAD и CadVent

Краткая таблица

РАСХОД ВОЗДУХА - УРОВЕНЬ ШУМА				
EAGLE Single	ALS	л/с		
Размер	Размер	25 dB(A)	30 dB(A)	35 dB(A)
125	100-125	24 (34)	29 (40)	36 (47)
160	125-160	37 (50)	45 (58)	55 (70)
200	160-200	54 (78)	70 (92)	85 (108)
250	200-250	84 (105)	101 (122)	124 (142)
315	250-315	120 (143)	145 (168)	170 (200)
400	315-400	180 (230)	220 (265)	265 (310)
EAGLE Double	ALS	л/с		
Размер	Размер	25 db(A)	30 dB(A)	35 dB(A)
125	100-125	27 (42)	34 (48)	44 (56)
160	125-160	44 (62)	54 (72)	69 (83)
200	160-200	69 (94)	75 (113)	95 (128)
250	200-250	89 (125)	110 (150)	130 (165)
315	250-315	135 (180)	165 (210)	200 (250)
400	315-400	200 (280)	250 (320)	300 (375)

Для диффузора + ALS, при общем давлении 50 Па. Данные только для диффузора указаны в скобках

КОНСТРУКЦИЯ

Диффузор состоит из опорной коробки с обрезиненной соединительной манжетой и съемной лицевой панели, снабженной дисками аэродинамической формы.

Производится в двух вариантах - одинарный (S), с дисками в нижней лицевой панели, и сдвоенный (D), с дисками как в нижней, так и в верхней панелях.

МАТЕРИАЛЫ И ПОКРЫТИЕ

Диффузор выполнен из стального и оцинкованного стального листа и лакирован белой интерьерной краской RAL 9010. Можно заказать другие стандартные цвета: матово-серый RAL 7037, металлический белый RAL 9006, смолянисто-черный RAL 9005, металлический серый RAL 9007, ярко-белый RAL 9003 (NCS 0500).

Диски выполнены из ABS-пластика.

СПЕЦИАЛЬНОЕ ИСПОЛНЕНИЕ

Можно заказать диффузор специальных размеров, с нестандартным количеством и узором дисков, в гальванизированном исполнении и проч.

Более подробную информацию можно получить у нашего представителя в Вашей стране.

ПРИНАДЛЕЖНОСТИ

Статическая камера давления:

ALS. Из оцинкованного стального листа с прочным слоем шумоглушающего материала (класс огнестойкости B-s1,d0 согласно EN ISO 11925-2) внутри, содержит съемную регулировочную заслонку, измерительный вывод с шлангом для микроманометра, а также дозирующий лист.

ПРОЕКТИРОВАНИЕ

Каждый диск может поворачиваться на 360°, создавая бесконечное число вариантов горизонтального и вертикального распределения воздуха, что не влияет на расход воздуха, уровень шума или перепад давления. При свободном подвешивании диффузора рекомендуется использовать сдвоенный диффузор EAGLE, имеющий повышенную производительность.

МОНТАЖ

При свободном подвешивании к потолку, впускная манжета диффузора крепится в присоединяемый воздуховод глухими заклепками/попнит, либо, в случае фиксированного потолка, прикручивается винтами к каркасу здания через верх опорной коробки (действительно для одинарного диффузора EAGLE).

Лицевая панель демонтируется путем ослабления нижних винтов диффузора. При использовании камер ALS можно удлинить манжету/патрубок между ALS и EAGLE воздуховодом длиной до 500 мм, без удлинения измерительного шланга или регулировочных шнуров.



НАЛАДКА С ALS

Наладка полностью установленного диффузора: шнуры заслонки и измерительный шланг вытягиваются из диффузора через диски. Манометр подключается к измерительному шлангу. Положение заслонки можно зафиксировать. Значение микроманометра пересчитывается в значение расхода воздуха с помощью специальной формулы и К-фактора, указанного на паспортной табличке диффузора либо на нашем сайте в Интернете.

ОБСЛУЖИВАНИЕ

Чистится при необходимости теплой водой с посудомоечным средством. Для доступа к системе воздуховодов необходимо демонтировать лицевую панель путем ослабления нижних винтов диффузора. При применении ALS, дозирующий лист поворачивается в сторону, и блок заслонки скручивается простым движением руки.

ЭКОЛОГИЯ

Декларация на применяемые материалы имеется на нашем сайте.



Рис. 1. Монтаж. Настройка

ТЕХНИЧЕСКИЕ ДАННЫЕ

- Уровень шума дБ (А) - для помещения с эквивалентной площадью звукопоглощения 10 м²
- Длина струи $l_{0,2}$ измерена в условиях изотермического воздушного потока
- Максимальная рекомендуемая $\Delta t=14^\circ$ (для охлаждения) при стандартной конфигурации дисков
- Ширина струи, скорость воздуха в зоне обслуживания и уровень шума в помещениях других размеров рассчитывается в нашей программе ProAir web, см. наш сайт
- Данные действительны для стандартной (см. рис. 4) конфигурации дисков

ДЛИНА СТРУИ

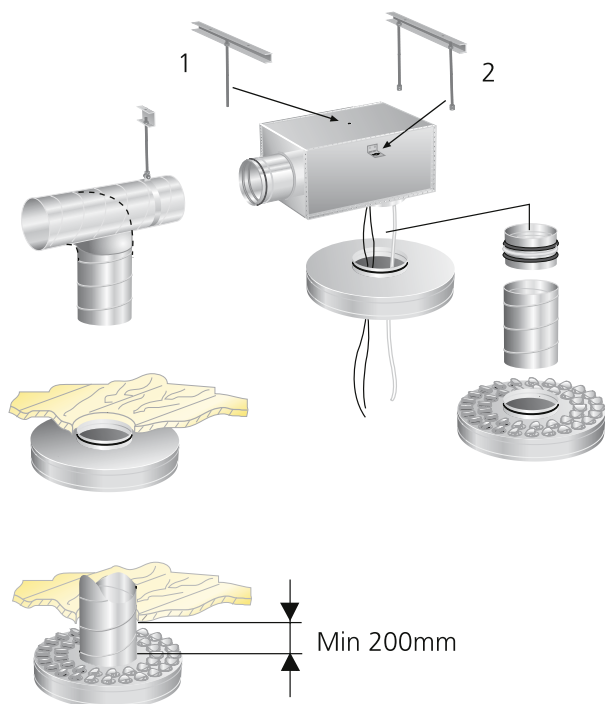
Длина струи $l_{0,2}$ действительна для стандартной (круговой) конфигурации дисков. При ином расположении дисков - см. таблицу 1. См. также рис. 4.

Таблица 1. Коэффициенты для иного расположения дисков

4-стороннее	3-стороннее	2-стороннее	1-стороннее
1,5	2,1	2,5	3,8

Пример:

EAGLE S имеет согласно диаграмме $l_{0,2} = 2,3$ м
 Для 2-стороннего расположения $l_{0,2} = 2,3 \times 2,5 = 5,75$ м

Уровень шума - EAGLE Single - Приток

Мощность звука L_w (dB)

Таблица K_{OK}

EAGLE S Размер	Средняя частота (октавная полоса) Hz							
	63	125	250	500	1000	2000	4000	8000
125	3	5	4	6	4	-10	-21	-23
160	2	5	7	8	1	-12	-23	-23
299	-1	5	6	8	1	-12	-23	-25
250	-4	7	6	7	1	-11	-21	-25
315	-1	6	8	8	0	-13	-24	-27
400	4	6	6	7	2	-10	-21	-23
EAGLE S + ALSc	Средняя частота (октавная полоса) Hz							
	63	125	250	500	1000	2000	4000	8000
125	6	12	10	6	1	-10	-14	-17
160	5	1	10	7	-2	-10	-14	-13
299	6	9	8	5	-1	-6	-10	-13
250	2	10	7	6	0	-7	-13	-15
315	4	9	7	8	0	-8	-16	-20
400	6	10	6	7	1	-8	-13	-20
Tol. ±	2	2	2	2	2	2	2	2

Шумоглушение ΔL (dB)

Таблица ΔL

EAGLE S Размер	Средняя частота (октавная полоса) Hz							
	63	125	250	500	1000	2000	4000	8000
125	22	16	9	4	9	10	6	5
160	19	13	5	3	10	9	5	4
200	19	13	4	5	5	7	5	5
250	16	10	2	6	5	5	5	4
315	16	10	3	5	4	5	5	5
400	10	9	5	3	4	4	4	4
EAGLE S + ALSc	Средняя частота (октавная полоса) Hz							
	63	125	250	500	1000	2000	4000	8000
125	21	14	14	14	27	24	18	20
160	21	14	10	11	26	21	16	17
200	19	12	9	14	21	19	16	16
250	17	10	7	18	19	15	15	15
315	12	5	6	20	17	17	15	15
400	10	5	8	14	11	10	11	12
Tol. ±	2	2	2	2	2	2	2	2

Уровень шума - EAGLE Double - Приток

Мощность звука L_w (dB)

Таблица K_{OK}

EAGLE D Размер	Средняя частота (октавная полоса) Hz							
	63	125	250	500	1000	2000	4000	8000
125	-1	7	5	4	4	-6	-18	-22
160	0	5	6	6	4	-9	-20	-22
200	4	6	7	6	3	-8	-20	-22
250	2	5	6	6	3	-8	-20	-24
315	3	7	8	7	2	-11	-23	-23
400	3	6	7	6	3	-9	-19	-19
EAGLE D + ALSc	Средняя частота (октавная полоса) Hz							
	63	125	250	500	1000	2000	4000	8000
125	5	12	11	4	1	-8	-12	-15
160	5	12	10	5	-1	-7	-11	-14
200	4	9	8	3	-1	-5	-9	-12
250	3	10	7	4	1	-5	-9	-12
315	5	11	7	5	1	-6	-12	-14
400	8	10	6	5	1	-6	-10	-16
Tol. ±	2	2	2	2	2	2	2	2

Шумоглушение ΔL (dB)

Таблица ΔL

EAGLE D Размер	Средняя частота (октавная полоса) Hz							
	63	125	250	500	1000	2000	4000	8000
125	22	16	11	4	6	9	6	4
160	20	14	8	3	7	9	5	4
200	19	13	7	3	4	6	5	4
250	16	10	4	3	4	5	4	4
315	16	10	4	2	4	4	5	5
400	10	9	5	3	4	4	4	4
EAGLE D + ALSc	Средняя частота (октавная полоса) Hz							
	63	125	250	500	1000	2000	4000	8000
125	22	15	15	16	25	23	17	18
160	21	14	11	13	25	21	16	18
200	18	11	10	17	20	19	16	16
250	16	9	8	18	19	15	15	15
315	12	5	7	18	17	16	14	14
400	10	5	8	14	11	10	11	12
Tol. ±	2	2	2	2	2	2	2	2

Диаграмма выбора – EAGLE Single / Double – Приток

Расход воздуха – Перепад давления – Уровень шума – Длина струи

- Диаграммы не используются для наладки диффузора
- дБ (А) -для помещений со стандартным звукопоглощением 4 дБ
- дБ (С) обычно на 6-9 децибел больше дБ(А)
- Длина струи дана для стандартного расположения дисков. Для иной длины струи- см. таблицу 1.

EAGLE S 125, 160, 200

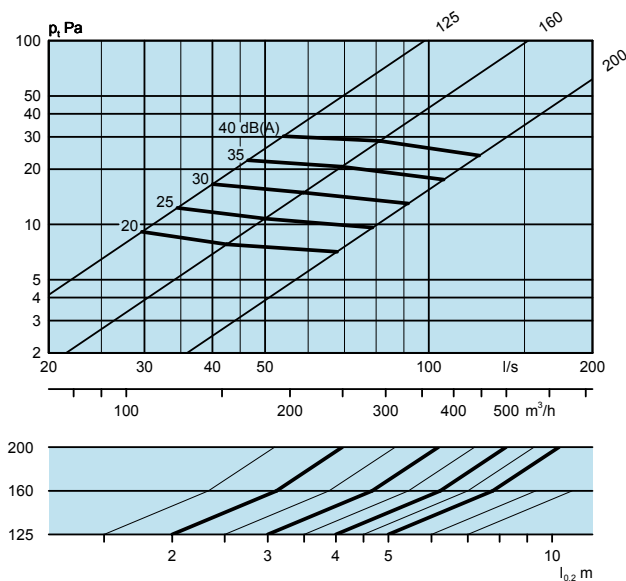

EAGLE S 250, 315, 400

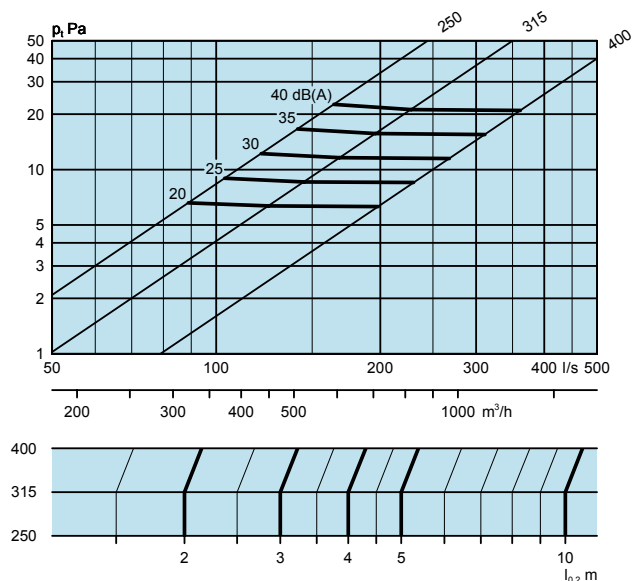

EAGLE D 125, 160, 200

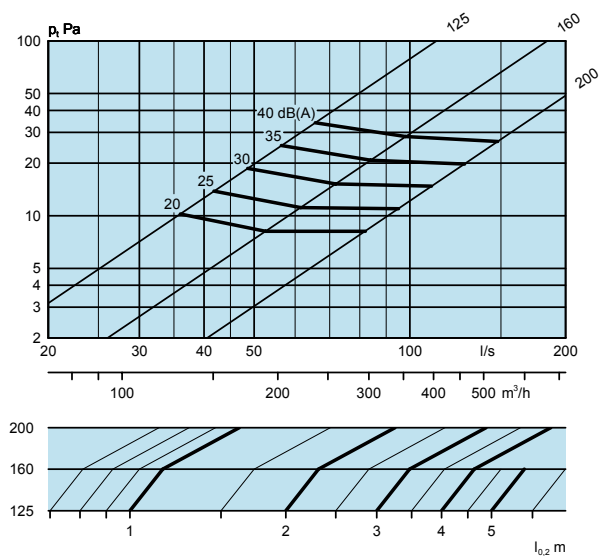

EAGLE D 250, 315, 400



Диаграмма выбора – EAGLE Single + ALS – Приток

Расход воздуха – Перепад давления – Уровень шума – Длина струи

- Диаграммы не используются для наладки диффузора
- V = минимальный расход воздуха для проведения наладки
- дБ (А) - для помещений со стандартным звукопоглощением 4 дБ
- дБ (С) обычно на 6-9 децибел больше дБ (А)
- Длина струи дана для стандартного расположения дисков. Для иной длины струи - см. таблицу 1

EAGLE S 125 + ALSc 100-125

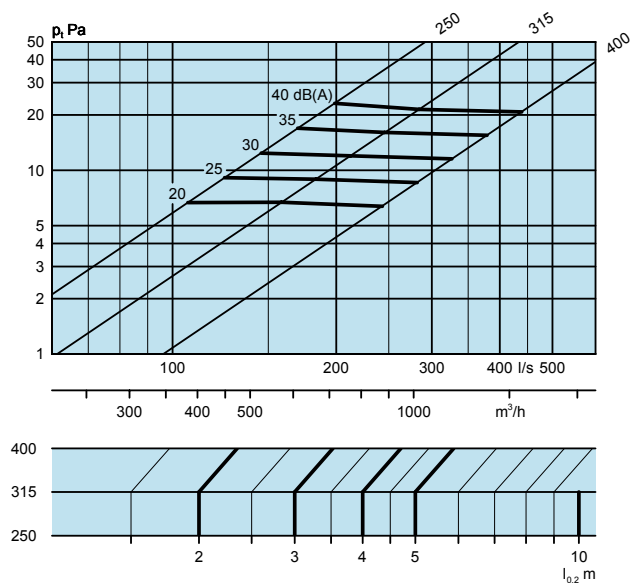
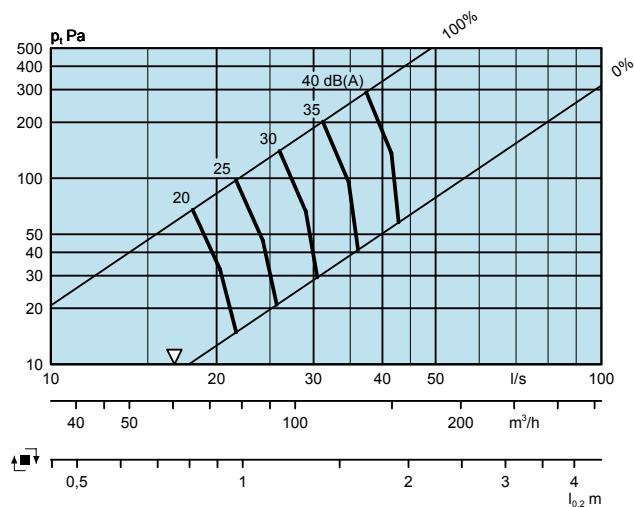

EAGLE S 160 + ALSc 125-160

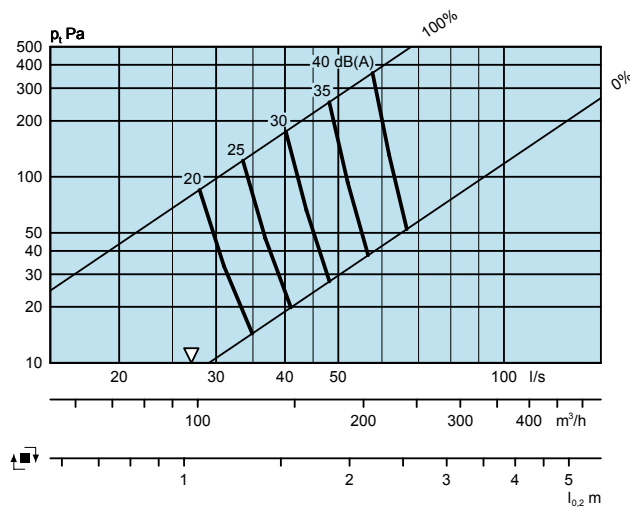

EAGLE S 200 + ALSc 160-200

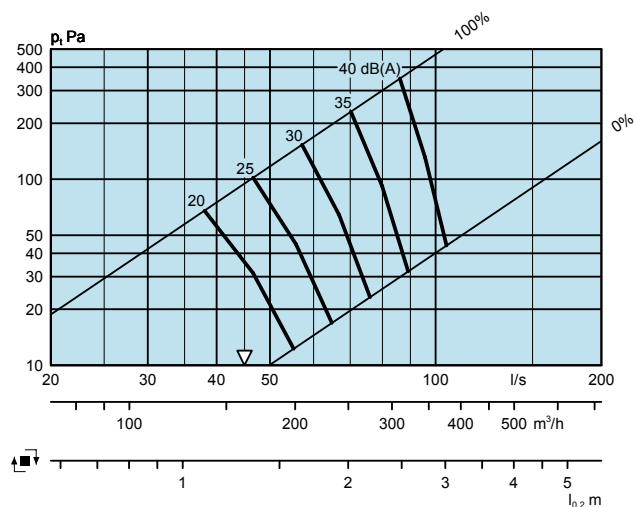

EAGLE S 250 + ALSc 200-250

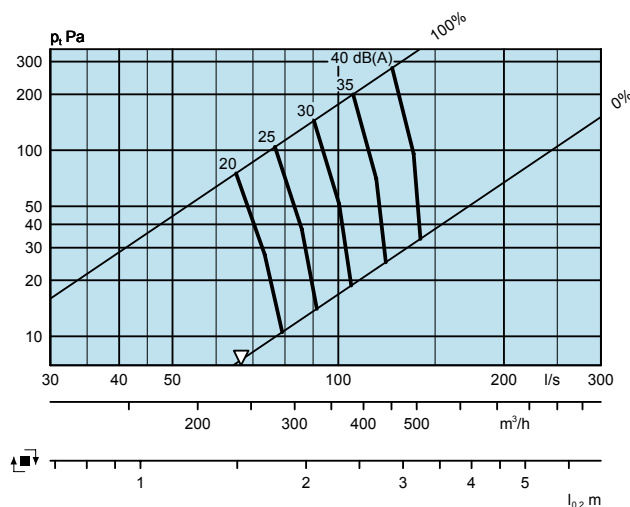

EAGLE S 315 + ALSc 250-315

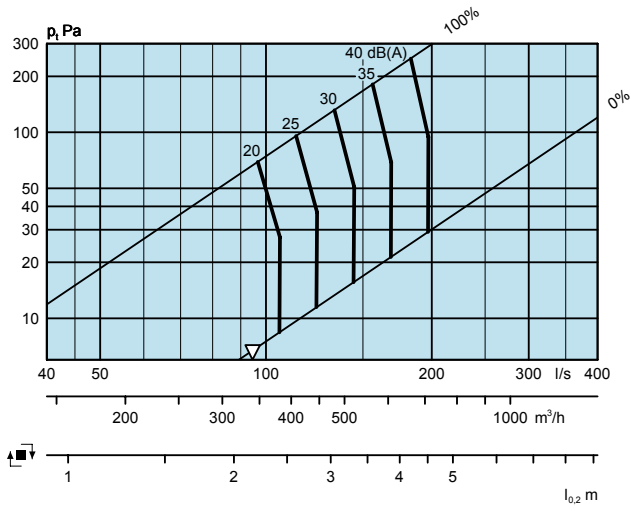

EAGLE S 400 + ALSc 315-400

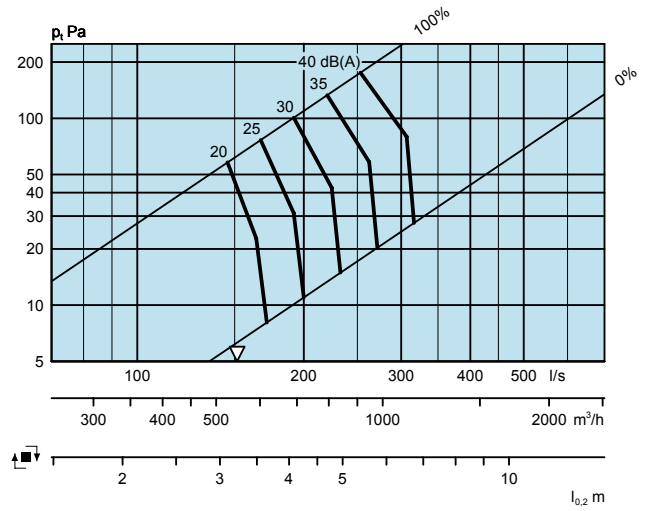

EAGLE
Single/Double

Диаграмма выбора – EAGLE Double + ALS – Приток

Расход воздуха – Перепад давления – Уровень шума – Длина струи

- Диаграммы не используются для наладки диффузора
- ∇ = минимальный расход воздуха для проведения наладки
- дБ (А) - для помещений со стандартным звукопоглощением 4 дБ
- дБ (С) обычно на 6-9 децибел больше дБ (А).
- Длина струи дана для стандартного расположения дисков. Для иной длины струи - см. таблицу 1

EAGLE D 125 + ALSc 100-125

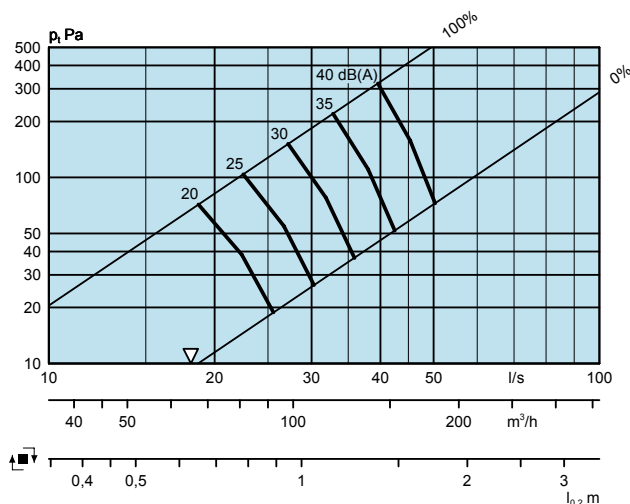

EAGLE D 160 + ALSc 125-160

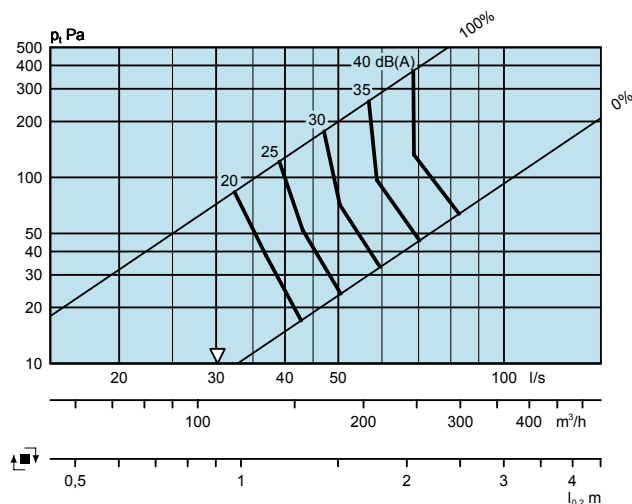

EAGLE D 200 + ALSc 160-200

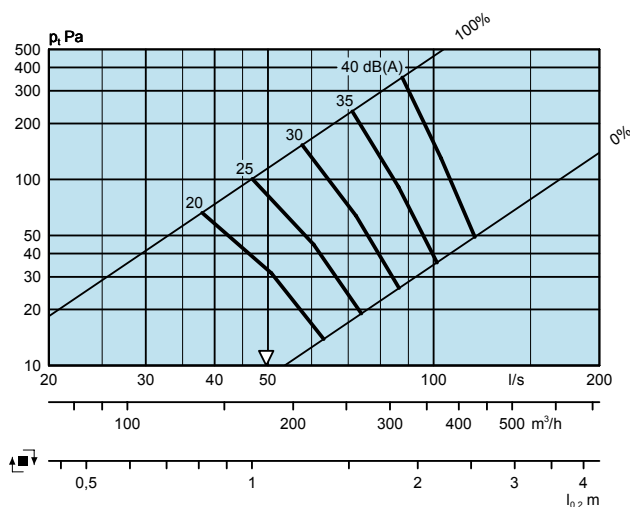

EAGLE D 250 + ALSc 200-250

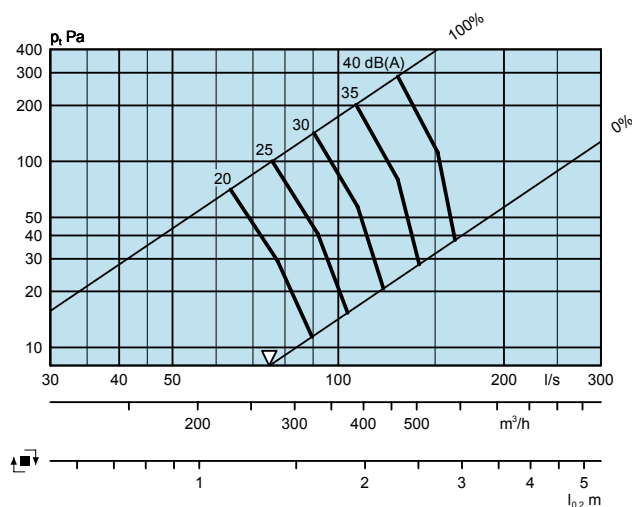

EAGLE D 315 + ALSc 250-315

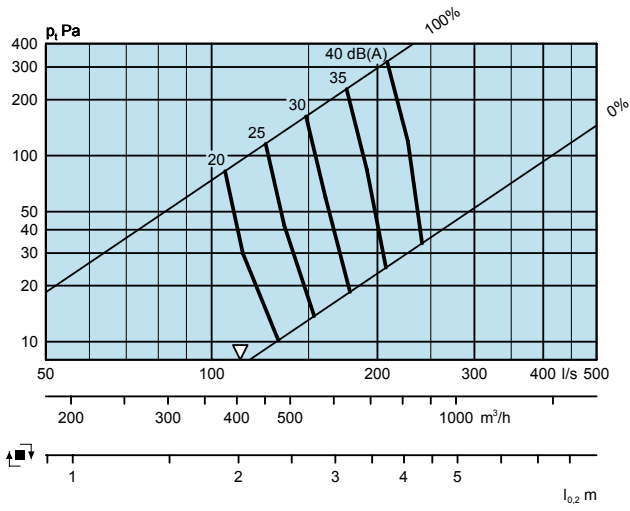

EAGLE D 400 + ALSc 315-400

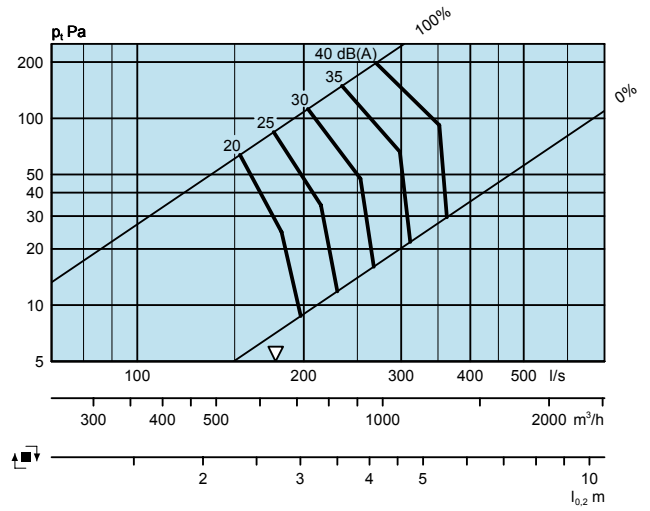

EAGLE
Single/Double

РАЗМЕРЫ И ВЕС

EAGLE Single / Double

Размер	ØA	B	Ød	Число дисков		Вес, кг
				S	D	
125	380	60	124	21	35	1.4
160	456	88	159	29	47	2.9
200	568	88	199	51	92	4.2
250	568	88	249	59	107	4.2
315	700	117	314	80	133	6.4
400	700	117	399	115	180	6.4



Рис. 2. Диффузор EAGLE Single / Double

EAGLE Single / Double + ALSc

Размер	A	B	C	ØD	E	F
125	380	282	217	99	60	182
160	456	342	252	124	88	206
200	568	404	288	159	88	241
250	568	504	332	199	88	281
315	700	622	388	249	117	342
400	700	767	488	314	117	402

Размер	G	H	ØJ	K	Вес, кг
125	100	270	130	80	3.5
160	112	315	165	80	5.8
200	130	375	205	100	8.3
250	150	465	255	115	9.9
315	175	575	320	140	14.9
400	210	712	405	175	18.2

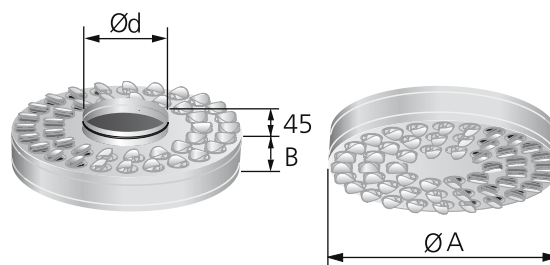
ØJ = Размер отверстия



Рис. 3. EAGLE Single / Double с ALS



Рис. 4. Примеры конфигурации дисков EAGLE Single / Double

1. Круговая по часовой стрелке (стандарт)
2. 1-сторонняя
3. 2-сторонняя
4. 3-сторонняя
5. 4-сторонняя
6. V1 Вертикальная концентрированная
7. V2 Вертикальная рассеянная

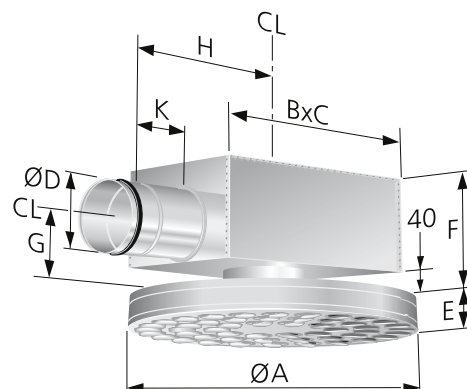
СПЕЦИФИКАЦИЯ**Продукт**

Круглый дисковый диффузор для потолка EAGLE -X -a -aaa

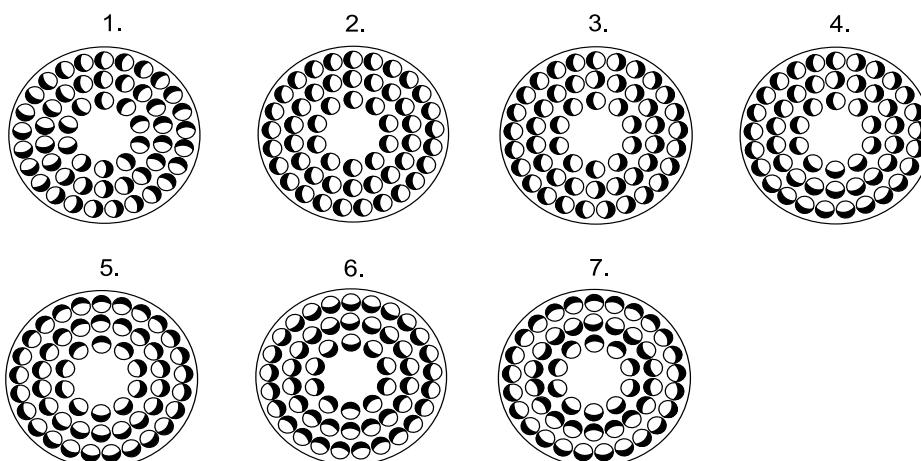
S = Single
D = Double

Версия:

Номин. размер присоединения:

Размер:
125, 160, 200, 250, 315, 400

Стандартный ассортимент:

Размеры:
125, 160, 200, 250, 315, 400

Принадлежности

Статическая камера ALS с -aaa -bbb

Версия:

Для EAGLE S / D	ALSc
125	100-125
160	125-160
200	160-200
250	200-250
315	250-315
400	315-400

ОПИСАТЕЛЬНЫЙ ТЕКСТ

Комплектный круглый дисковый диффузор EAGLE Single со статической камерой давления ALS, производства Swegon, со следующими характеристиками:

- Возможность 100% регулировки картины распределения воздуха
- Индивидуально регулируемые диски
- Возможность чистки
- Окраска пудровой эмалью RAL 9010
- Камера ALS со съемной фиксируемой пусковой заслонкой с дозирующей функцией, с малой погрешностью и с внутренней системой шумоглушения с армированным верхним слоем

Размер: EAGLSE Sa -aaa + xx шт.
ALSc aaa-bbb